

THE BEST SOLUTION EVER FOR GLASS PRODUCTION  
SAUERSTOFFSENSOR    OXYGEN PROBE  
ZRO2



we project perfection world wide



Prof.-Hermann-Staudinger-Str. 4 | 94234 Viechtach  
Fon: +49 (0) 99 42 / 94 86-0 | Fax: +49 (0) 99 42 / 94 86-10  
info@uas.de | [www.uas.de](http://www.uas.de)



# THE BEST SOLUTION EVER FOR GLASS PRODUCTION

## SAUERSTOFFSENSOR OXYGEN PROBE



### ZrO2

Durch Optimierung des Brennstoff - Sauerstoff - Verhältnisses am Brenner wird die Effizienz der Verbrennung gesteigert und Brennstoff eingespart. Zusätzlich wird die Bildung von NO<sub>x</sub>, aufgrund idealer Sauerstoffkonzentration, verringert.

ZrO<sub>2</sub> – Sauerstoffsonden aus dem Hause **UAS Messtechnik GmbH** sind zuverlässig, praxiserprobt und, durch ihre optimierte Bauweise, besonders verschleißarm.

- » **OPTIMIERUNG DES LUFT-/SAUERSTOFF-VERHÄLTNISSES**
- » **EINSPARUNG VON PRIMÄRENERGIE BIS ZU 5 %**
- » **STABILISIERUNG DER FEUERUNG**
- » **VERMEIDUNG VON TEMPERATURSPITZEN**

By optimization of fuel - oxygen - ratio at the burner, the combustion efficiency increases and fuel consumption will be saved. Due to ideal oxygen concentration, the formation of NO<sub>x</sub> will be reduced.

UAS Messtechnik GmbH's ZrO<sub>2</sub> - oxygen probes are reliable, proven in practice and lowwear cause of optimized design.

- » **OPTIMIZATION OF THE AIR-OXYGEN RATIO**
- » **SAVING OF PRIMARY ENERGY UP TO 5 %**
- » **STABILIZATION OF THE FURNACE**
- » **AVOIDING OF TEMPERATURE PEAKS**

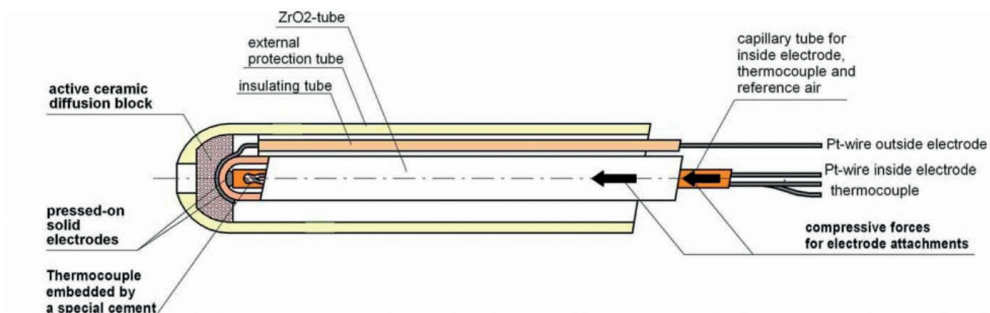

we project perfection world wide



Prof.-Hermann-Staudinger-Str. 4 | 94234 Viechtach  
Fon: +49 (0) 99 42 / 94 86-0 | Fax: +49 (0) 99 42 / 94 86-10  
info@uas.de | [www.uas.de](http://www.uas.de)